

小型バッチ式真空浸炭炉

EN-CARBO NVCシリーズ

低歪に配慮した独自の油槽設計

円形断面油槽中心部での冷却機構を採用。油の流れを偏らすことなく全方位から冷却でき、冷却ムラの発生を抑えた迅速な処理を可能にしました。

多品種少量生産&リードタイムを短縮

- 試作品など、少量多品種生産用途に最適化された少量の処理量を実現し処理切り替えもスムーズ。
- 肌焼鋼への通常浸炭や高濃度浸炭は勿論、SPCC等難浸炭材へのVNC(真空浸炭窒化)処理やECD0.2mm以下の浅物浸炭処理にも最適。
- 加熱室にヒンジ方式を採用し、メンテナンスも簡単。
- 排ガス燃焼が無いため夜間運転でも安心、作業効率もアップ。
- 設置スペースが小さく、機械加工工程に組み込み物流コストを削減。

精密熱処理

極小部品

多品種対応

歯車等試作

材料開発

精密金型

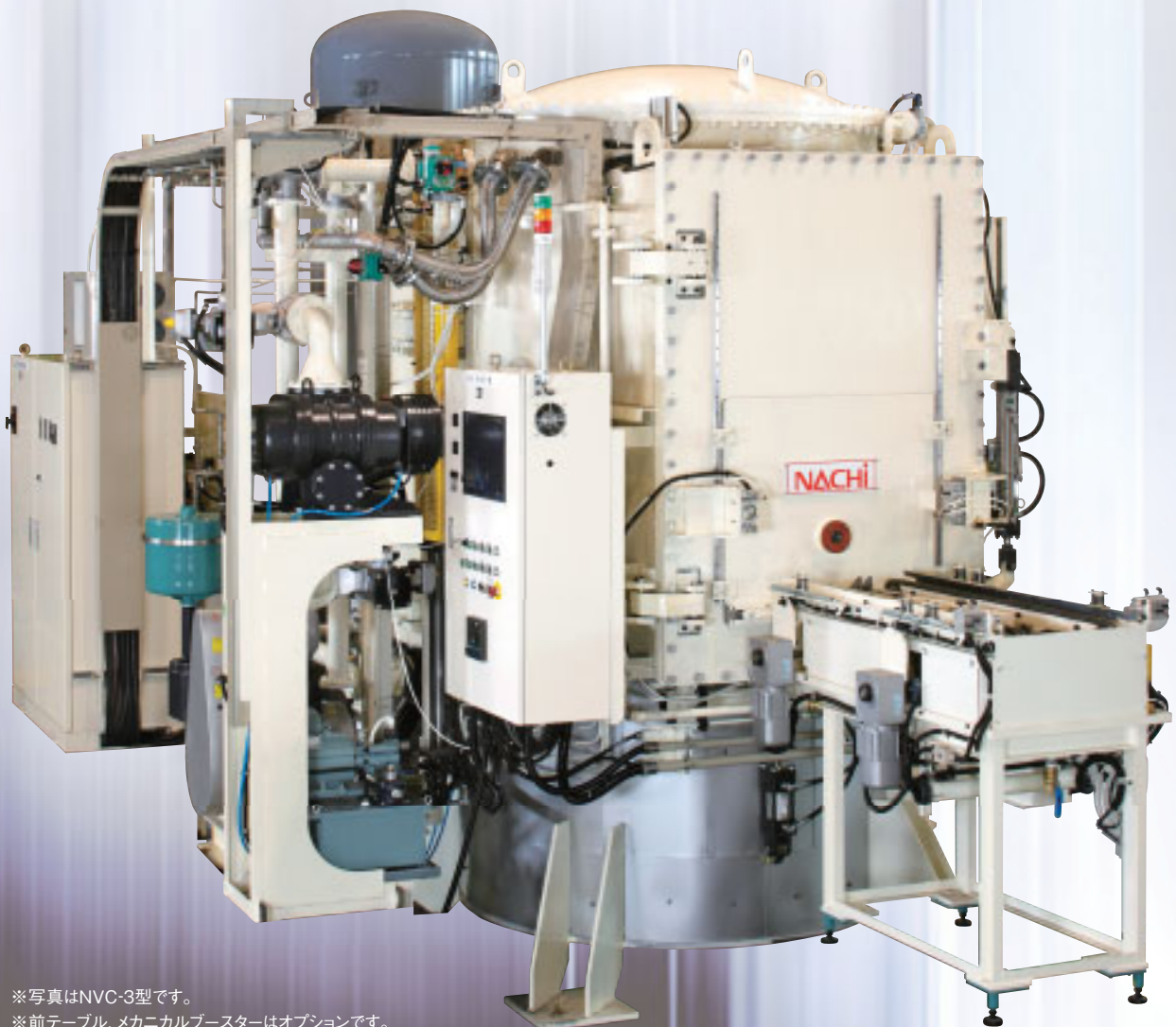

※写真はNVC-3型です。

※前テーブル、メカニカルプースターはオプションです。

小型バッチ式真空浸炭炉

EN-CARBO NVCシリーズ

外観図

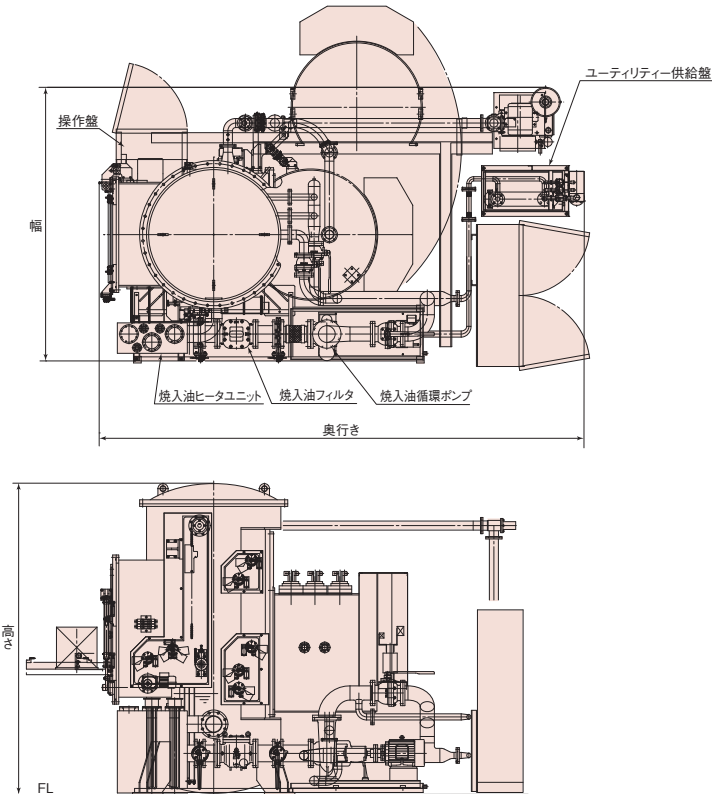

構造特徴

油槽の中心部に材料を降ろすことで、均一な冷却を可能にしました。

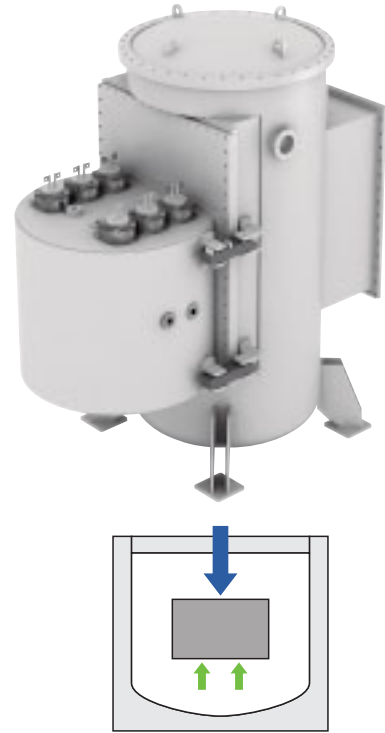

均一な冷却が可能

仕様

	標準仕様 主要スペック	NVC-1型	NVC-3型	特記事項
基本仕様	有効寸法	400×400×400mm	460×620×550mm	幅×奥行き×高さ
	処理量	100kg	300kg	クロスチャージ
	冷却方法	油冷、霧冷兼用		雰囲気冷却圧力 290kPa
	使用温度	800℃～1050℃		最高使用温度 1050℃
加熱室	据付寸法	2.7×3.5×2.9m	3.5×5.1×2.9m	幅×奥行き×高さ
	ヒーター出力	30kW	45kW	OPTION ①対流加熱 ②VNC処理(真空浸炭窒化処理)
	到達真空度	1.0×10 ⁻² Pa (ABS)		
	最高炉内圧力	1.0×10 ⁵ Pa (ABS)		
温度分布	±5℃			
冷却室	焼入油温	80～150℃		OPTION ①290kPa窒素加圧冷却(レスオプション) 空冷ファン&クーラー(レスオプション) 耐圧扉(レスオプション) ②高温・低温油焼入れ 60℃～80℃、または150～200℃の油焼入れに対する加熱・冷却系を設定 ③焼入油急速加熱
	焼入油量	1100L	3500L	
	到達真空度	1.0×10 ⁻² Pa (ABS)		
	最高冷却圧力	2.0×10 ⁵ Pa (ABS)		
	空冷ファン	7.5kW	11kW	

NACHI

株式会社 ナチサーモテック

〒936-0802 富山県滑川市大掛176-12
Tel : 076-471-2981 Fax : 076-471-2988 E-Mail : cthinfo@nachi-fujikoshi.co.jp

株式会社 不二越

東京本社 東京都港区東新橋1-9-2 汐留住友ビル17階 〒105-0021 03-5568-5111
富山本社 富山県富山市不二越本町1-1-1 〒930-8511 076-423-5111
東日本支社 03-5568-5282 中日本支社 052-769-6823 西日本支社 06-6748-1970

製品改良のため、予告なしに仕様および形状を変更する場合がありますのでご了承ください。

CATALOG NO. 5247-3

2008.11.X-ABE-ABE